



Lavadora

Manual del Propietario

MODELOS EWF150 Y EWF172

¡IMPORTANTE!
Para obtener el mejor desempeño
de la lavadora, lea las instrucciones
de operación antes de utilizarla por
primera vez.

CONSERVE ESTAS INSTRUCCIONES PARA REFERENCIA FUTURA

Version 2

ESPAÑOL

CONTENIDO

INSTRUCCIONES IMPORTANTES DE SEGURIDAD	3
DESCRIPCIÓN DE LA MÁQUINA	4
INSTRUCCIONES DE INSTALACIÓN	5
INSTRUCCIONES PARA USAR LA LAVADORA	6
INSTRUCCIONES EN LAS ETIQUETAS DE CUIDADOS	8
PANEL DE CONTROL	9
PROGRAMAS DE LAVADO	10
INSTRUCCIONES DE CUIDADO Y MANTENIMIENTO	11
PROBLEMAS COMUNES DE LAVADO	12
DIAGNÓSTICO DE AVERÍAS	14
GARANTÍA DE PRODUCTOS	15
GUÍA DE REFERENCIA PARA COMENZAR RÁPIDAMENTE	16

INSTRUCCIONES IMPORTANTES DE SEGURIDAD

Para reducir el riesgo de incendios, descargas eléctricas o lesiones a las personas cuando usan el aparato, siga las precauciones básicas incluyendo las siguientes:

- ◆ Lea todas las instrucciones antes de utilizar el aparato.
- ◆ No haga funcionar la lavadora cuando usted no está en la casa.
- ◆ No permita que los niños jueguen con el aparato o cerca de él. Es necesario supervisar estrechamente a los niños cuando el aparato se use cerca de ellos.
- ◆ Antes de retirarlo de servicio o desecharlo, quite la puerta del compartimento de lavado.
- ◆ No meta la mano si la tina está en movimiento.
- ◆ No lo instale ni lo almacene en donde estará expuesto a la intemperie.
- ◆ No altere los controles.
- ◆ No repare ni reemplace ninguna pieza del aparato ni intente prestarle ningún tipo de servicio a menos que así se recomiende específicamente en las instrucciones de reparación por el usuario, o en instrucciones impresas de reparación por el usuario, las que usted entienda y cuente con la capacidad para realizar.
- ◆ No le añada gasolina, solventes para lavado en seco ni otras sustancias explosivas o inflamables al agua de lavado. Estas sustancias emiten vapores que pueden encenderse o explotar.
- ◆ Bajo ciertas condiciones, se puede formar gas de hidrógeno en un sistema de agua caliente que no se haya usado por dos semanas o más. **EL GAS DE HIDRÓGENO ES EXPLOSIVO.** Si no se ha utilizado el sistema de agua caliente por dicho período, antes de usar la lavadora de ropa o una combinación de lavadora y secadora, abra todos los grifos de agua caliente y deje que el agua fluya de cada uno por unos algunos minutos. Esto liberará cualquier acumulación de gas de hidrógeno. Ya que el gas es inflamable, no fume ni use una llama abierta durante este tiempo.

ADVERTENCIA!

No lave ni seque artículos que hayan sido previamente lavados, remojados o a los que se le haya quitado manchas con gasolina, con solventes para lavar en seco, con aceite para cocinar, ni con otras sustancias explosivas o inflamables ya que éstas emiten vapores que pueden encenderse o explotar.

ADVERTENCIA!

Este aparato debe estar correctamente conectado a tierra. La conexión incorrecta del conductor de tierra del equipo puede causar riesgos de descargas eléctricas. Consulte a un electricista calificado o técnico de servicio si tiene dudas acerca de la conexión a tierra correcta del aparato.

La clavija debe estar conectada en un tomacorriente que esté correctamente instalado y conectado a tierra de acuerdo con los códigos y las ordenanzas locales.

NOTA: Este manual no cubre cada condición y situación que es posible que ocurra. Use sentido común y precaución cuando instale, opere y preste mantenimiento a cualquier aparato.

DESCRIPCIÓN DE LA MÁQUINA

Esta lavadora es un electrodoméstico capaz de lavar cualquier tipo de tela.

- ◆ Esta lavadora está construida con paneles de láminas de acero y un acabado de tratamiento y pintura especiales que garantiza una calidad estética inalterable con el paso del tiempo.
- ◆ El motor y todas las piezas móviles han sido diseñados y fabricados para asegurar el mínimo nivel posible de ruido.
- ◆ El tambor de acero inoxidable es grande y está bien montado para garantizar un lavado de mejor calidad y prolongar la vida útil de la ropa.
- ◆ El panel de control le permite usar fácilmente todos los programas de lavado.
- ◆ La puerta de acceso tiene una abertura amplia para facilitar la carga y descarga de la ropa.

1. Puerta
2. Tambor y cilindro acero inoxidable
3. Acero galvanizado inmerso en caliente, esmaltado en estufa
4. Cuatro patas ajustables cubiertas con caucho
5. Desagüe de emergencia y filtro de pelusa

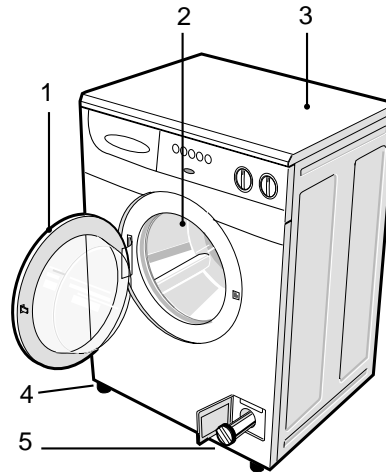

ESPECIFICACIONES:

Voltaje de entrada:	Monofásica 115 V, 60 Hz
Fusible:	15 Amp
Tubo de entrada:	Dos mangueras de llenado de 5 pies (1.5 m) (agua caliente y agua fría)
Presión de entrada:	15-142 PSI
Manguera de salida:	Manguera de polipropileno de 5.5 ft. (1.7 m), 3/4" (19 mm) de diámetro interior

CAPACIDAD:

Modelo EWF150	5 kilos, peso de la ropa
Modelo EWF172	7 kilos, peso de la ropa

DIMENSIONES:

MODELO EWF150

A. Ancho	23-3/8"	59.37 cm
B. Fondo*	21-3/8"	54.29 cm
C. Altura	33-1/4"	84.45 cm

* Fondo con la puerta abierta: 36-7/8" (93.66 cm)

MODELO EWF172

A. Ancho	23-3/8"	59.37 cm
B. Fondo*	23-1/8"	58.74 cm
C. Altura	33-1/4"	84.45 cm

* Fondo con la puerta abierta: 38-3/4" (98.43 cm)

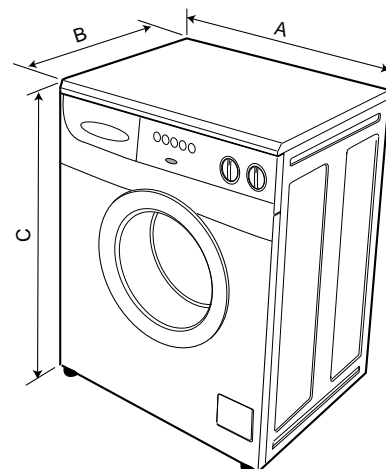

Si desea información adicional, vea la placa del fabricante en la cara de la puerta.

INSTRUCCIONES DE INSTALACIÓN

Lea cuidadosamente estas instrucciones completas antes de instalar la máquina. La instalación debe realizarla una persona calificada que esté familiarizada con todos los códigos y ordenanzas locales de conexiones eléctricas y de plomería. La instalación incorrecta puede causar daños y/o lesiones. Si usted duda de la integridad de la máquina, no la use. Llame a su distribuidor para recibir asistencia técnica calificada.

Esta lavadora puede instalarse en cualquier lugar con tal que la temperatura no sea inferior a 38° F (3° C) y los cordones de alimentación eléctrica y las mangueras detrás de la máquina puedan desplegarse correctamente sin obstrucciones.

Para instalar la lavadora, siga los pasos indicados abajo.

1. Lleve la lavadora al lugar donde piensa instalarla y retire el embalaje externo y la base de poliestireno.
2. El modelo EWF 150 tiene una tira de plástico, que está adherida con cinta al fondo de la máquina, para sujetar dos conos que impiden que el tanque se mueva durante el transporte. Es necesario retirar esa tira de plástico y los conos. Para eso, simplemente desprenda la cinta que sujeta la tira de plástico y los conos, a los lados del fondo de la unidad.

NOT: El no retirar los conos hace que la unidad vibre excesivamente durante los ciclos de centrifugado.

3. El tambor está bloqueado en una posición determinada. Afloje los cuatro pernos de sujeción y retírelos junto con los espaciadores de plástico (Fig. 1).

NOTA: Si no se pueden retirar los espaciadores de plástico, abra el panel lateral aflojando los tornillos de fijación indicados con una letra "V" en la Fig. 1. Retire los espaciadores y vuelva a colocar el panel en su sitio.

4. Seguidamente, afloje los dos tornillos de sujeción (Z) y retire los 2 pasadores (U), según se ilustra en la Fig. 1A. Conserve los pernos, tornillos y pasadores para poder usarlos en el futuro.
5. Cierre los orificios con los tapones de plástico que se proporcionan con la unidad. (Fig. 3).
6. Para nivelar la lavadora, ajuste las patas enroscándolas o desenroscándolas según sea necesario. Una vez que la máquina

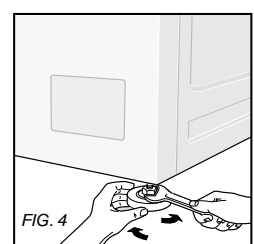
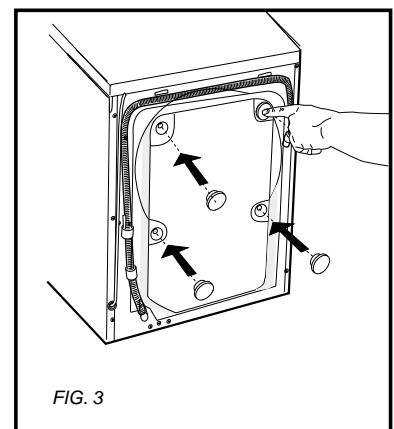
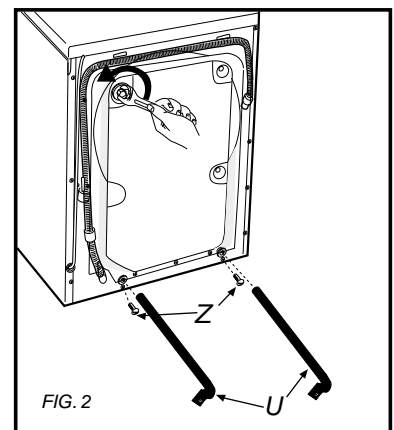
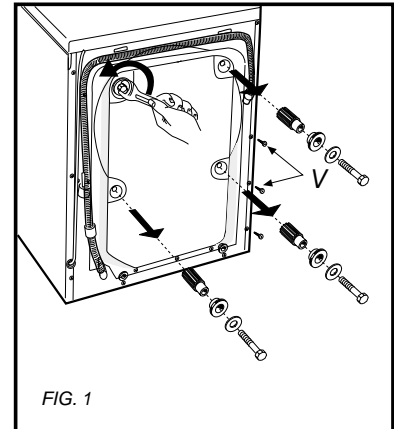

esté nivelada, apriete las tuercas de seguridad (Fig. 4).

CONEXIÓN ELÉCTRICA

Compruebe que el suministro principal de energía eléctrica y la toma de corriente sean apropiados para funcionar con un circuito de corriente monofásica de 115 voltios, 60 Hz, 15 Amp.

INSTRUCCIONES DE PUESTA A TIERRA

Este aparato debe conectarse a tierra. En caso de desperfecto o avería, la conexión a tierra reducirá el riesgo de descargas eléctricas al proporcionar una vía de menor resistencia para la corriente eléctrica. Este aparato está equipado con un cable que tiene un conductor de puesta a tierra para equipos eléctricos y una espiga de conexión a tierra. El enchufe debe conectarse en una toma apropiada de corriente que esté correctamente instalada y puesta a tierra en conformidad con todas las ordenanzas y códigos locales.

¡ADVERTENCIA! La conexión incorrecta del conductor de puesta a tierra para equipos eléctricos puede acarrear riesgos de descargas eléctricas. Consulte a un electricista o técnico de servicio cualificado si tiene alguna duda en cuanto a la conexión correcta del aparato a tierra.

No modifique el enchufe que viene con este aparato. Si el enchufe no entra bien en la toma de corriente, pídale a un electricista cualificado que le instale una toma adecuada de corriente.

Si el cordón de alimentación eléctrica está dañado de alguna manera, comuníquese por favor con el distribuidor.

Coloque esta lavadora de tal manera que se pueda tener acceso al enchufe y sea posible desconectarlo fácilmente en caso de emergencia.

CONEXIÓN DEL AGUA

Antes de efectuar la conexión del suministro de agua, permita que una buena cantidad de agua circule a través de la válvula de admisión. El agua debe estar limpia y libre de impurezas, en particular en los casos donde el sistema sea nuevo o haya permanecido sin usar durante algún período de tiempo.

Esta lavadora viene con dos mangueras. La manguera de agua caliente se identifica con una banda roja a lo largo de la manguera.

Inserte el filtro/arandela provistos (Fig. 5) antes de conectar la manguera de entrada de agua a la válvula. Compruebe que el otro extremo de la manguera esté bien apretado (Fig. 5A). Abra la válvula de suministro.

La salida de desagüe debe colocarse a una altura entre 23-1/2 pulgadas (60 cm) y 35 pulgadas (90 cm) por encima del nivel del piso (Fig. 6).

NOTA: Para prevenir el efecto de sifón, no selle la conexión de la tubería de desagüe con el sistema de agua sucia.

Si la máquina no está conectada a una toma de desagüe, coloque el tubo de desagüe y el soporte provistos sobre el borde de un fregadero o lavabo y sujételo a la llave.

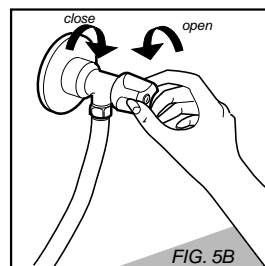
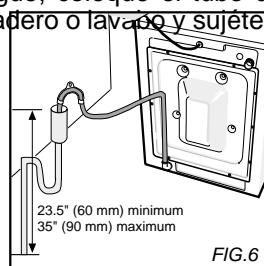
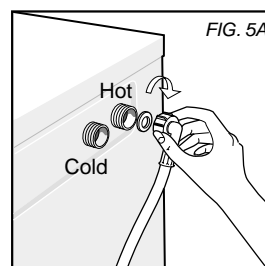
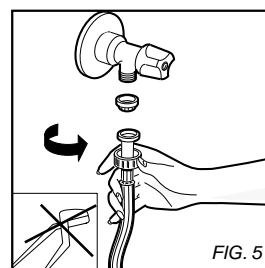

INSTRUCCIONES PARA USAR LA LAVADORA

1. Antes de colocar las piezas de ropa en la lavadora, divida la ropa según el tipo de tela y las instrucciones de la etiqueta de cuidados (vea la página 8).
2. Asegúrese de que no haya nada en los bolsillos de las prendas de vestir que podría dañar la ropa, la lavadora o el filtro.
3. Cierre las cremalleras y ganchos para prevenir enganches.
4. Abra la puerta (Fig. 8).
5. Cargue la ropa y cierre firmemente la puerta.
6. Vierta el detergente y el suavizante de telas en los compartimientos apropiados en la gaveta de detergente (Fig. 9). Use sólo detergentes de baja espuma elaborados para lavadoras de carga frontal y siga las instrucciones indicadas en la etiqueta del producto.

La cantidad de detergente varía según la marca, pero para la mayoría de los detergentes, usted sólo necesita una o dos cucharadas grandes de detergente. Una cantidad excesiva de detergente podría dejar residuos de detergente en su ropa y dañar posiblemente la lavadora.

NOTA: Si usa un *detergente líquido*, inserte el recipiente especial, proporcionado con la lavadora, en el compartimiento principal de lavado (Fig. 9a). Vierta en el recipiente la cantidad recomendada por el fabricante del detergente líquido.

NOTA: No añada un detergente al compartimiento de prelavado, a menos que usted esté usando un programa de lavado que tenga un ciclo de prelavado; si no hay un ciclo de prelavado, la máquina produciría una cantidad enorme de espuma que se derramaría sobre el suelo. De igual modo, no use un detergente líquido para un programa de prelavado porque el detergente será arrastrado saliendo por la parte posterior del compartimiento.

NOTA: No recomendamos usar cloro en su lavadora Eurotech. Si usted necesita más blanqueado, le recomendamos que use un detergente en polvo de baja espuma que tenga un aditivo blanqueador.

NOTA: El uso excesivo de un suavizante de telas puede dañar las prendas de vestir.

7. Cierre firmemente la gaveta de detergente (Fig. 9c).
- Cuidado:** Para evitar que se derrame el agua, no abra la gaveta de detergente mientras la máquina esté funcionando.
8. Seleccione las opciones del programa (vea la páginas 9 y 10).
9. Gire la perilla de Temperatura para seleccionar la temperatura deseada (vea la páginas 9 y 10).
10. Gire la perilla de Programa para seleccionar el programa deseado (vea la páginas 9 y 10).
11. Oprima el botón ON de encendido (vea la página 9). (La luz indicadora de encendido debería iluminarse.)

NOTA: Por razones de seguridad, usted no podrá abrir la puerta antes de que pasen 2 a 3 minutos al final del programa.

TAMAÑOS DE CARGA RECOMENDADOS

Para reducir las arrugas, debe determinar el tamaño de la carga basándose en los tipos de telas que se lavarán.

Telas de algodón y lino—Estos artículos deben lavarse en cargas llenas ya que la acción de volteo de la tina junto con el movimiento delicado de roce, de levantado y de bajado de la ropa ofrece los mejores resultados de limpieza.

Telas de planchado permanentes—Estos artículos necesitan más espacio para moverse libremente durante el lavado para arrugarse lo menos posible. Por lo tanto, llene la máquina sólo hasta la mitad para las cargas de planchado permanente. Estos artículos deben tener solamente un ciclo corto de centrifugado y deben retirarse pronto de la lavadora y ponerse directamente en la secadora o colgarse para secar.

Telas delicadas—Las telas más delicadas, tal como las lanas y las sedas lavables en lavadora, deben lavarse con sólo un tercio de carga para obtener los mejores resultados.

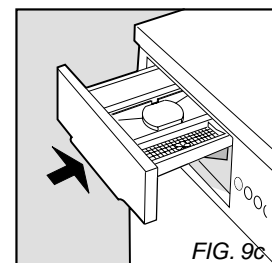
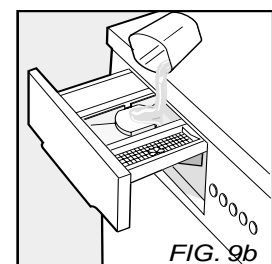
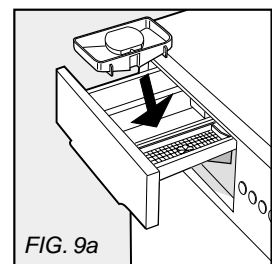
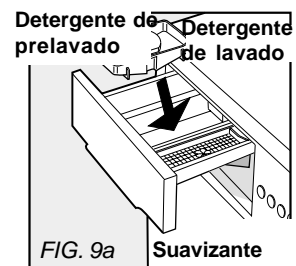
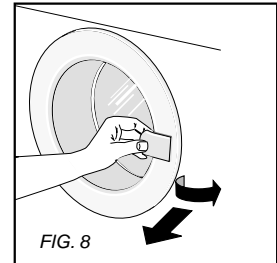



























INSTRUCCIONES EN LAS ETIQUETAS DE CUIDADOS

La mayoría de las ropas y otros artículos lavables tienen etiquetas de cuidado con instrucciones sobre el lavado. ¡Lea cuidadosamente estas etiquetas! Las instrucciones y las advertencias de las etiquetas de cuidado deben seguirse atentamente para lograr los mejores resultados de limpieza.

La siguiente tabla define los símbolos que se usan en las etiquetas de cuidado de las telas. (NOTA: Algunos fabricantes pueden usar símbolos ligeramente diferentes.)

SÍMBOLOS

<p>CICLO DE LAVADO</p> <p> Ajuste de lavado normal</p> <p> Ajuste de planchado permanente o antiarrugas</p> <p> Ajuste para prendas delicadas/ suaves</p> <p> Lavar a mano únicamente.</p> <p> No lavar</p> <p> No exprimir Colgar para secar, Secar en cuerda o Secar en posición plana.</p>	<p>CICLO DE SECADO</p> <p> Secar en máquina</p> <p> Ajuste normal</p> <p> Ajuste de planchado permanente o antiarrugas</p> <p> Ajuste para prendas delicadas/ suaves</p> <p> No secar en secadora.</p>
<p>TEMPERATURA DEL AGUA DE LAVADO</p> <p> Temperatura máxima del agua 200° F/95° C</p> <p> Temperatura máxima del agua 160° F/70° C</p> <p> Temperatura máxima del agua 140° F/60° C</p> <p> Temperatura máxima del agua 120° F/50° C</p> <p> Temperatura máxima del agua 105° F/40° C</p> <p> Temperatura máxima del agua 85° F/30° C</p>	<p>AJUSTE TÉRMICO DE LA SECADORA</p> <p> Cualquier grado de calor</p> <p> Alto grado de calor</p> <p> Grado mediano de calor</p> <p> Bajo grado de calor</p> <p> Sin calor/Secado con aire</p>
<p>INSTRUCCIONES PARA BLANQUEAR</p> <p> Cualquier blanqueador si se necesita</p> <p> Sólo un blanqueador sin cloro</p> <p> No aplique blanqueador</p>	<p>INSTRUCCIONES ESPECIALES DE SECADO</p> <p> Secar en cuerda o colgar para secar</p> <p> Colgar para secar (no girar ni exprimir)</p> <p> Secar en posición plano</p> <p> Secar en la sombra</p>
<p>SÍMBOLO DE LAVADO EN SECO</p> <p> Tela sólo debe lavarse en seco</p>	<p>INSTRUCCIONES PARA PLANCHAR</p> <p> Es necesario planchar</p> <p> Ajuste de alta temperatura</p> <p> Ajuste de mediana temperatura</p> <p> Ajuste de baja temperatura</p> <p> No planche con calor</p> <p> Planche sin usar vapor</p>

PANEL DE CONTROL

El panel de control es fácil de comprender y sencillo de manejar.

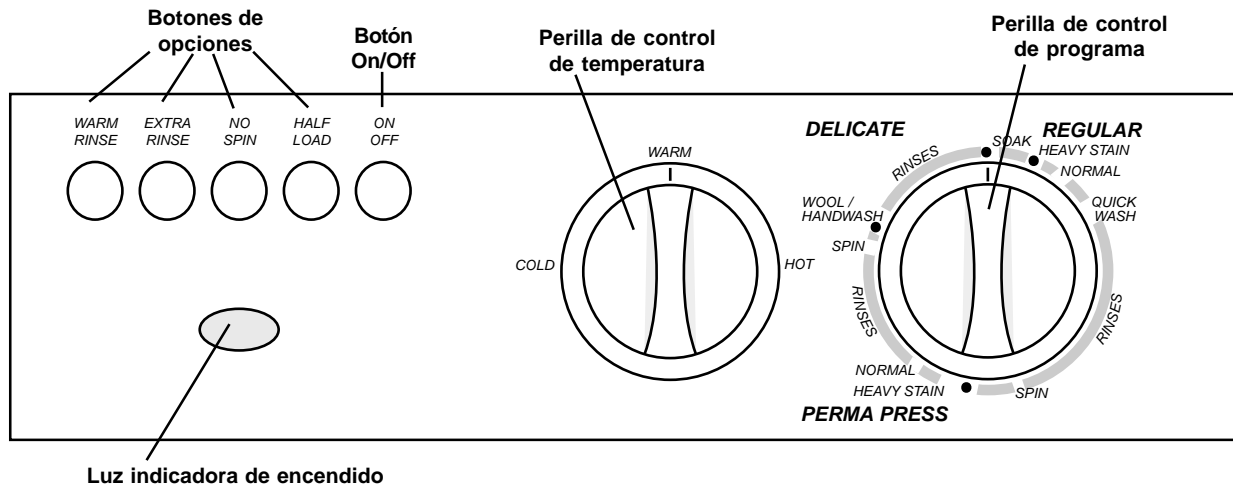

PERILLA DE CONTROL DE PROGRAMA

Cada programa de lavado está específicamente diseñado para limpiar la ropa al máximo. La tabla en la página 10 define cada programa con detalles, de forma que usted pueda determinar qué programa es mejor para cada tipo de carga.

PERILLA DE CONTROL DE TEMPERATURA

La Perilla de Control de Temperatura le permite seleccionar la mejor temperatura de lavado para cada carga. Las opciones de temperatura se restringen en algunos de los programas (como se muestra en la tabla de la página 10). Por ejemplo, el programa Wool/Hand wash (Prendas de Lana/Lavado a mano) está restringido a temperatura fría o tibia. Así se previene el lavado accidental de prendas delicadas de vestir en agua caliente.

BOTONES DE OPCIONES

Estos botones ponen en manos de usted incluso un mayor número de opciones de lavado. Asegúrese de oprimir los botones de opciones antes de ajustar la perilla de Programa a un programa específico de lavado. Cada opción se explica abajo con detalles.

Enjuague tibio

Si usted selecciona esta opción, el último enjuague se hará con agua tibia. Esta función no está disponible con el programa Wool/Hand wash (Lana/Lavado a mano).

Enjuague extra

La lavadora ha sido configurada de tal forma que reduce al mínimo el consumo de agua. Normalmente son suficientes dos o tres enjuagues. Si lo desea, seleccione este botón para un enjuague adicional. Esta opción no está disponible con el programa de lavado rápido (Quick Wash).

Sin centrifugado

Esta opción omite todos los ciclos de centrifugado. Para las telas delicadas se recomienda no aplicar centrifugado.

Media carga

Esta opción está diseñada para ahorrar agua cuando usted esté lavando únicamente una carga pequeña de ropa ligeramente sucia. Esta función no está disponible con el programa Wool/Hand wash (Prendas de Lana/Lavado a mano).

BOTÓN ON/OFF

Este botón sirve únicamente para encender y apagar la lavadora.

LUZ INDICADORA DE ENCENDIDO

Esta luz se ilumina únicamente cuando la máquina está encendida.

PROGRAMAS DE LAVADO

Abajo en la tabla se define cada programa con detalles, de forma que usted pueda determinar qué programa es mejor para cada tipo de carga.

REGULAR										
Programa	Opciones de temp.	Nivel de sucio	Tela	Tamaño de la carga (Nota 1)	Descripción del Programa	Vel. de Centri. Speed	Opciones disponibles			
							Enju. tibio	Enju. Extra	Sin Centri	Medi a
Soak	Fría	Fuerte	Cualquiera	Completa	Preenjuague de 5 minutos, desagüe, sin centrifugado	n/a	No	No	No	Sí
Heavy Stain (Nota 3)	Cualquiera	Fuerte	Algodones, lino	Completa	Lavado principal largo, 3 enjuagues, desagüe & centrifugado	1200	Sí	Sí	Yes	Sí
Normal	Cualquiera	Normal	Algodones, lino, mezclas, sintéticos	Completa	Lavado principal, 3 enjuagues, desagüe & centrifugado	1200	Sí	Sí	Sí	Sí
Quick wash	Fría o tibia	Ligero	Algodones, lino, mezclas, sintéticos	Completa	Lavado principal corto, 2 enjuagues, desagüe & centrifugado	1200	Sí	No	Sí	Sí
Rinse	Fría	Ligero	Algodones, lino, mezclas, sintéticos	Completa	3 enjuagues, desagüe & centrifugado	1200	Sí	Sí	Sí	Sí
Spin	n/a	n/a	Algodones, lino, mezclas, sintéticos	Completa	Desagüe & centrifugado	1200	n/a	n/a	n/a	n/a
PERMA PRESS										
Programa	Opciones de temp.	Nivel de sucio	Tela	Tamaño de la carga (Nota 1)	Descripción del Programa	Vel. de Centri. Speed	Opciones disponibles			
							Enju. tibio	Enju. Extra	Sin Centri	Medi a
Heavy Stain (Nota 3)	Cualquiera	Fuerte	Algodones, lino, mezclas, sintéticos	Mitad	Lavado principal largo, 2 enjuagues, desagüe & centrifugado	800	Sí	Sí	Sí	Sí
Normal	Cualquiera	Fuerte	Algodones, lino, mezclas, sintéticos	Mitad	Lavado principal, 2 enjuagues, desagüe & centrifugado	800	Sí	Sí	Sí	Sí
Rinse	Fría	Ligero	Algodones, lino, mezclas, sintéticos	Mitad	Enjuagues, desagüe, centrifugado suave	800	Sí	No	Sí	Sí
Spin	n/a	n/a	Algodones, lino, mezclas, sintéticos	Mitad	Desagüe y centrifugado suave	800	n/a	n/a	n/a	n/a
DELICATE										
Programa	Opciones de temp.	Nivel de sucio	Tela	Tamaño de la carga (Nota 1)	Descripción del Programa	Vel. de Centri. Speed	Opciones disponibles			
							Enju. tibio	Enju. Extra	Sin Centri	Medi a
Wool/ Hand wash	Fría o tibia	Ligero	Lana, seda, nailon lavables en lavadora	Un tercio	Lavado con alto nivel de agua, 2 enjuagues, desagüe & centrifugado suave	500	No	Sí	Sí	No

NOTAS:

- (1) Si desea una explicación de los tamaños recomendados de carga, vea la página 6.
- (2) El Modelo EWF172 tiene una velocidad máxima de centrifugado de 1200 rpm; el Modelo EWF150 tiene una velocidad máxima de centrifugado de 1000 rpm.
- (3) Cuando usted selecciona el programa Heavy Stain (Manchas grandes) y pone la perilla de Temperatura en "Hot" (Caliente), la lavadora calienta el agua a 140°F (60°C) para el ciclo principal de lavado.
- (4) Para reducir las arrugas, la velocidad máxima de centrifugado para el programa Permanent Press es 800 rpm.
- (5) El programa de Wool/Hand wash (Prendas de Lana/Lavado a mano) tiene una velocidad de centrifugado de 500 rpm para eliminar tensiones sobre las telas delicadas.

INSTRUCCIONES DE CUIDADO Y MANTENIMIENTO

La lavadora no requiere cuidados especiales; sin embargo, para garantizar una larga vida útil, se recomienda tomar ciertas precauciones (vea la página 3).

CUIDADO: Antes de realizar las operaciones descritas abajo, asegúrese de que la secadora esté apagada y desconectada de la toma de corriente.

CÓMO LIMPIAR EL COMPARTIMIENTO DE DETERGENTE

Este compartimiento debe limpiarse en forma periódica con un paño húmedo ligeramente enjabonado.

CUIDADO: Nunca limpie la puerta con solventes limpiadores o agentes abrasivos. Usted podría dañar el acabado de la lavadora si usa solventes y abrasivos.

Usted puede retirar completamente este compartimiento oprimiendo la pieza plástica del compartimiento del suavizante marcada con la palabra "PUSH" (EMPUJE) (Fig. 10). Limpie este compartimiento con un cepillo suave bajo un chorro de agua tibia.



FIG. 10

CÓMO LIMPIAR EL FILTRO DE PELUSAS

El filtro de pelusas debe limpiarse aproximadamente una vez al mes. Asegúrese de que la lavadora haya expulsado toda el agua antes de abrir la puerta del filtro.

1. Coloque un recipiente o una toalla debajo de la puerta del filtro (Fig. 11), puesto que podría derramarse una pequeña cantidad de agua.
2. Retire el filtro dándole media vuelta hacia la izquierda y tirando del filtro hacia fuera (Fig. 12).
3. Limpie el filtro con un cepillo suave bajo un chorro de agua hasta eliminar todos los residuos.
4. Vuelva a colocar el filtro y hágalo girar hacia la derecha hasta que quede bien firme en su sitio (Fig. 13). Tire suavemente de la tapa para confirmar que el filtro ha quedado bien firme en su sitio.

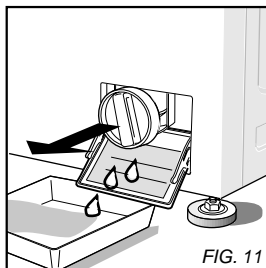

FIG. 11

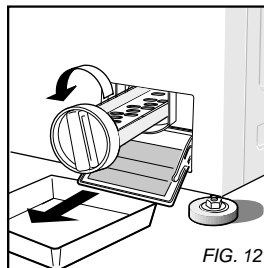

FIG. 12

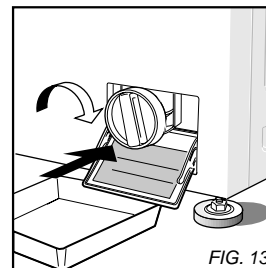

FIG. 13

LIMPIEZA DEL TABLERO DE CONTROL

Para limpiar el tablero de control, use solamente un paño tibio húmedo. Para evitar que entre agua en el seguro de la puerta y en los componentes eléctricos, **nunca use ningún tipo de atomizador**. Nunca use tampoco limpiadores abrasivos o almohadillas desgrasadoras en las superficies exteriores ya que rayarán el acabado y podrían borrar los rótulos escritos en el tablero de control. Algunas toallas de papel pueden también rayar el acabado.

PROBLEMAS COMUNES DE LAVADO

La mayoría de los artículos pueden lavarse en forma segura en una lavadora Eurotech. Nosotros recomendamos que siga con precisión las instrucciones de la etiqueta de cuidado para obtener los mejores resultados de limpieza. En caso de que surjan problemas, más adelante hay algunas de las posibles causas y las sugerencias para solucionarlos.

NOTA: Eurotech no tiene control de lo que se pone en nuestros aparatos una vez que se instalan en el hogar de los clientes. **Solamente usted es responsable por lo que lave en su máquina lavadora Eurotech.**

Problema	Causa Posible	Solución Sugerida
Percudido gris	<p>No es suficiente el detergente</p> <p>El agua no está suficientemente caliente</p> <p>El pre-lavado o el remojar fueron inadecuados</p> <p>La lavadora está sobrecargada</p> <p>Tipo de detergente usado en áreas de agua dura</p>	<p>Probablemente necesite añadir un poco más de detergente si la ropa está muy sucia, tiene manchas de aceite o si el agua es muy dura.</p> <p>Seleccione un ajuste de temperatura más caliente para cada tipo de carga.</p> <p>Asegúrese de añadir un remojar o ambos para los artículos muy sucios o con aceite.</p> <p>Una vez mojadas, las ropas deben tener espacio para dar vueltas con libertad, especialmente los sintéticos y los de planchado permanente.</p> <p>Asegúrese de usar un detergente y no un "jabón" para lavar. El jabón reacciona con los minerales en el agua dura para formar bolas que se pueden depositar en la ropa.</p>
Quedan pelusas o residuos en la ropa	<p>No se están separando bien las prendas de ropa</p> <p>No se usó un detergente con fosfatos</p> <p>Se usó incorrectamente el suavizante de telas</p> <p>Motas</p>	<p>Separe la ropa que suelta pelusa (chenil y toalla) de la ropa que atrae a la pelusa (sintética pana, terciopelo).</p> <p>Los detergentes que no tienen fosfato pueden combinarse con los minerales en el agua dura y formar un residuo que puede parecer pelusa. Use un detergente bajo en fosfato. Si es posible, instale un suavizador de agua.</p> <p>Lea las etiquetas. La mayoría de los suavizantes sólo deben usarse en el enjuague final. Añada el suavizante en el compartimento del suavizante. Si se añade al ciclo de lavado, los suavizantes pueden tener una reacción con los detergentes, produciendo un residuo blanco.</p> <p>Motas, que puede parecer como pelusa, se produce por el uso normal de las mezclas de algodón y poliéster. Para reducir el moteo, lave estas telas de adentro hacia afuera. Para obtener los mejores resultados, lávelos en el ciclo delicado.</p>
Percudido amarillento	<p>No se usó suficiente detergente</p> <p>El agua no está suficientemente caliente</p> <p>Hay hierro o magnesio en el agua</p>	<p>Añada un poco más de detergente.</p> <p>Use la temperatura más caliente recomendada para cada tipo de carga.</p> <p>Si es posible, instale un filtro de agua. Se aconseja usar una pequeña cantidad de Calgon u otro tipo de acondicionador de agua una vez por semana en los lugares que tengan agua dura.</p>
Encogimiento	Lavado o secado incorrecto	<p>Siga cuidadosamente las instrucciones de la etiqueta de cuidado de la prenda. Algunas telas encogerán sin importar la forma como se laven. Algunas pueden lavarse en la máquina pero no se deben secar en máquina.</p>
Telas de punto	<p>Sobrecalentamiento</p> <p>Encogimiento diferido o gradual</p> <p>Mal hechas</p>	<p>Las telas de punto tienden a encoger más que las telas tejidas. Si una tela de punto se ha formado con calor, lávela en agua fría o tibia. Séquela con el ajuste más bajo. Esto puede ocurrir cuando ciertos acabados especiales estabilizadores se reducen por el uso o por las lavadas repetidas. En ocasiones puede volverse a dar forma a la prenda con plancharla después de lavarla y secarla.</p> <p>Las telas de punto pueden encogerse si el fabricante no las estiró apropiadamente.</p> <p>Plánchela cada vez que la lave y la seque para que recupere su forma.</p>
Despintado y decoloración	<p>Selección inadecuada</p> <p>Colores de cera o bolígrafos en los bolsillos</p> <p>Agua demasiado caliente</p>	<p>Las telas oscuras, especialmente las de algodón, pueden soltar muchos tintes en el agua de lavado. La ropa blanca o de colores claros pueden absorber el tinte y cambiar de color. Separe los artículos claros de los oscuros.</p> <p>Siempre vacíe todos los bolsillos antes de lavar las prendas.</p> <p>El agua fresca o fría es mejor para mantener los colores brillantes.</p>

PROBLEMAS COMUNES DE LAVADO (CONT'D)

Problema	Causa Posible	Solución Sugerida
Manchas	Temperatura incorrecta de agua	Las manchas de proteína, tales como las de leche, huevo, sangre y fórmula de soya deben sacarse en agua fría. Las manchas aceitosas deben sacarse con el agua más caliente recomendada para cada tipo de tela.
	Manchas viejas	Entre más tiempo permanezca una mancha en la tela, más difícil será sacarla. Trate las manchas con prontitud. No fije las manchas secando en máquina las telas o planchándolas hasta que salgan las manchas completamente.
Arrugado excesivo	La máquina está muy llena	Los artículos de planchado permanente deben ser lavados en cargas a la mitad para evitar el arrugado. Si es posible, use una velocidad de centrifugado baja.
	El agua está muy caliente	Seleccione una temperatura de lavado más baja.
Roturas, jaladas, deterioro excesivo	Objetos filosos en los bolsillos	Vacíe todos los bolsillos y voltéelos hacia afuera antes de lavar la prenda.
	Ganchos, broches a presión, cremalleras, hebillas	Abroche todos los ganchos, broches a presión y cremalleras antes de lavar la prenda para evitar roturas. Quite las hebillas filosas. Invierta las telas de punto.
	Substancias químicas ásperas	Antes de lavar toallas y otros artículos que contengan sustancias químicas ásperas (tales como ácido de batería, sustancias químicas para el cabello, soluciones de limpieza, etc.) enjuáguelos para evitar que se formen agujeros en la tela. No permita que estos artículos sin lavar toquen otras telas.
	Roturas y jalones existentes	Remiende todas las prendas antes de lavarlas para evitar que se hagan más grandes las roturas.
	Artículos de planchado permanente	Estos artículos pueden deshilarse por los bordes por el uso normal, no por la lavadora. Lávelos en cargas a la mitad solamente y no los lave en la misma carga que artículos pesados, como toallas o pantalones de mezclilla.

DIAGNÓSTICO DE AVERÍAS

Antes de llamar al servicio de asistencia técnica, compruebe que las operaciones descritas abajo han sido realizadas correctamente; de esta forma ahorrará tiempo y dinero.

La lavadora no funciona/la luz indicadora no se ilumina

Compruebe que:

- 1) El botón On/Off esté oprimido hacia dentro.
- 2) El enchufe esté correctamente insertado en la toma de corriente.
- 3) Le esté llegando suministro eléctrico a la lavadora.

La luz indicadora está iluminada pero la unidad no funciona

Compruebe que:

- 1) La puerta esté firmemente cerrada.
- 2) El botón On/Off esté oprimido hacia dentro.
- 3) La perilla de programador esté activa en un programa.
- 4) El enchufe esté correctamente insertado en la toma de corriente.
- 5) Le esté llegando suministro eléctrico a la lavadora.
- 6) Vea abajo la sección "La lavadora no se llena de agua".

La lavadora no se llena de agua

Compruebe que:

- 1) Haya agua en las tuberías.
- 2) La llave del suministro de agua esté abierta.
- 3) La manguera de suministro de agua no esté doblada.
- 4) El filtro de entrada entre la válvula y la manguera de alimentación de agua esté limpio (vea la página 6).

La lavadora se llena de agua y expulsa el agua continuamente

Compruebe que:

- 1) La manguera de desagüe esté colocada a la altura correcta (vea la página 6).
- 2) Si la manguera está conectada a un sumidero, la salida de la manguera de desagüe no esté bajo el agua.

No expulsa el agua ni centrifuga

Compruebe que:

- 1) El botón "No Spin" (Sin centrifugado) no esté oprimido hacia dentro.
- 2) La manguera de desagüe esté en la posición correcta.
- 3) La manguera de desagüe no esté doblada.
- 4) La cantidad de detergente no sea excesiva.
- 5) El dispensador de detergente no tenga residuos incrustados.
- 6) El detergente sea de baja espuma elaborado específicamente para lavadoras de carga frontal.

La lavadora vibra y hace mucho ruido

Compruebe que:

- 1) Alguna pieza grande de ropa no se haya enredado (sábanas, manteles, etc.)
- 2) La lavadora esté correctamente nivelada (vea la página 4).
- 3) Se han retirado los cuatro tornillos del embalaje, los espaciadores y las dos barras inferiores (vea la página 4).

La puerta no se abre

- 1) Por razones de seguridad, la puerta está diseñada para no abrirse antes que pasen dos a tres minutos después que termine el programa de lavado

Si usted cree que ha resuelto el problema, trate de volver a poner otra vez la máquina en marcha. Si el problema persiste, llame al servicio de asistencia técnica (vea la página 15).

ANTES DE LLAMAR AL SERVICIO TÉCNICO

Antes de llamar al servicio técnico o comunicarse con AM Appliance Group respecto a cualquier problema relacionado con la garantía, tenga a mano la siguiente información:

- 1) El número de modelo de la lavadora (que aparece en el dispensador de detergente)
- 2) El número de serie de la máquina (en la cara de la puerta)
- 3) El problema específico

Eurotech GARANTÍA DE PRODUCTOS

MODELOS EWF150 Y EWF172

Asegúrese de llenar la tarjeta de registro de la garantía que recibió con el aparato y de enviarla por correo a AM Appliance Group para validar la garantía de su aparato.

Los daños cosméticos deben informarse al concesionario antes de cinco días a partir de la fecha de compra. Después de desempacar la lavadora, revísela minuciosamente para ver si hay daños cosméticos.

SÓLO PARA INSTALACIONES RESIDENCIALES

DURACIÓN DE LA GARANTÍA	AM APPLIANCE GROUP PAGARÁ ESTO:
Garantía total por un año A partir de la fecha de compra.	Las piezas de repuesto Eurotech y/o la mano de obra para corregir defectos en materiales o fabricación. Este servicio debe ser prestado por un agente autorizado de servicio Eurotech.
Garantía limitada por dos años A partir de la fecha de compra.	Las piezas de repuesto Eurotech (sin incluir la mano de obra) para corregir defectos en materiales o fabricación. Este servicio debe ser prestado por un agente autorizado de servicio Eurotech.
Garantía limitada por cinco años From date of purchase.	Las piezas de repuesto Eurotech (sin incluir la mano de obra) para los controles defectuosos de estado sólido, relojes, motores o bombas. Reemplazo de la cubierta que se haya oxidado por completo. Este servicio debe ser prestado por un agente autorizado de servicio Eurotech.
Garantía limitada por 99 años	Las piezas de repuesto Eurotech (sin incluir la mano de obra) del tanque de acero inoxidable si tiene una fuga de agua debido a un defecto de fabricación, como oxidación o grietas. Este servicio debe ser prestado por un agente autorizado de servicio Eurotech.

SÓLO PARA INSTALACIONES RESIDENCIALES

Garantía completa por seis meses A partir de la fecha de compra.	Las piezas de repuesto Eurotech y/o la mano de obra para corregir defectos en materiales o fabricación. Este servicio debe ser prestado por un agente autorizado de servicio Eurotech.
--	--

AM APPLIANCE GROUP NO PAGARÁ POR:

- A. Las llamadas de servicio para:
 1. Corregir la instalación de la aparato.
 2. Reparación por los daños causados por el embarque, la entrega, la instalación, el uso equivocado o el maltrato.
 3. Enseñarle cómo usar la aparato.
 4. Reemplazar los fusibles de la casa o corregir el alambrado
 5. Corregir la plomería de la casa
 6. La limpieza o servicio del dispositivo de aire de la línea de drenaje
- B. La reparación y/o el servicio por fallas del producto si la lavadora se usa de manera que no sea el uso doméstico normal.
- C. Los daños que resulten por accidente, incendio, inundación, actos de Dios, alteración, mal uso, maltrato, instalación inapropiada o la instalación que no cumpla con los códigos eléctricos y de plomería locales.
- D. Los costos de embarque de piezas durante el período de garantía limitada.
- E. Las piezas de reemplazo o los costos de reparación por unidades que se operen fuera del área continental de los Estados Unidos.
- F. Recogimiento y entrega. Las lavavajillas están diseñadas para repararse a domicilio.

BAJO NINGUNA CIRCUNSTANCIA AM APPLIANCE GROUP SERÁ RESPONSABLE POR NINGÚN DAÑO IMPREVISTO O CONSECUENTE.

Algunos estados no permitirán la exclusión o limitación de los daños imprevistos o consecuentes, de modo que esta exclusión o limitación podría no aplicarse a usted. Esta garantía le otorga derechos legales específicos y podría tener otros derechos que varían de un estado a otro.

Para solicitar el servicio de garantía, comuníquese con el concesionario en el lugar donde adquirió la unidad o con un agente autorizado de servicio Eurotech. Este servicio debe prestarse durante horas normales de oficina. Si usted llega a tener algún problema de servicio que no pueda resolverse localmente, comuníquese con AM Appliance Group llamando a los números indicados abajo. Antes de llamar al servicio técnico o comunicarse con AM Appliance Group respecto a la garantía, anote el nombre de modelo, el nombre del tipo y el número de serie (en la cara de la puerta).

Escríbanos a la siguiente dirección:
AM Appliance Group
P. O. Box 851805
Richardson, Texas 75085-1805

O llame a nuestro
Centro de Servicio al Cliente al teléfono:
800-898-1879 or
972-238-0794

ESPAÑOL

GUÍA DE REFERENCIA PARA COMENZAR RÁPIDAMENTE

(Consulte las páginas 7–10 donde obtendrá instrucciones detalladas de operación)

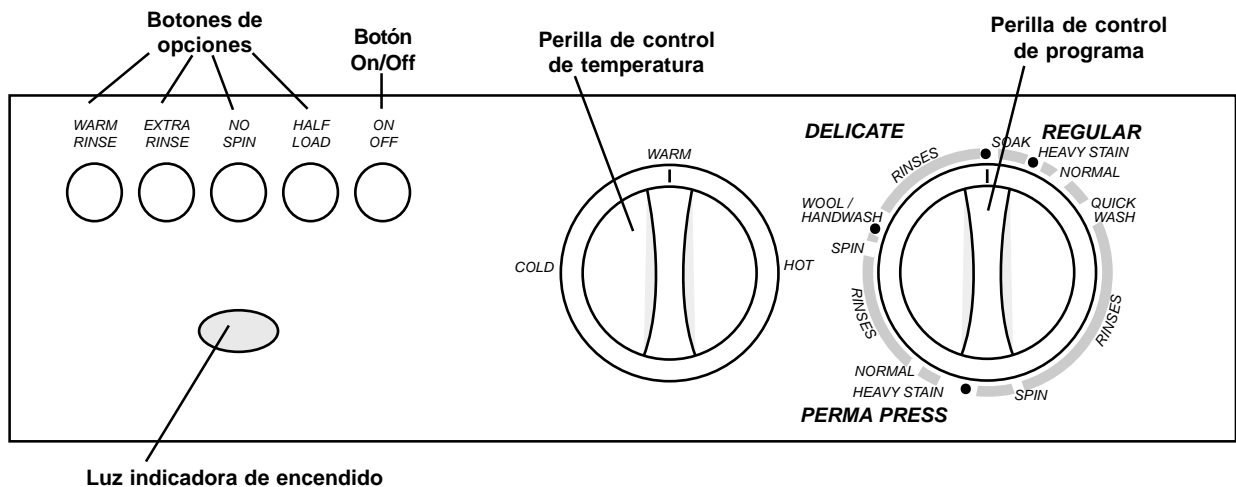

PROGRAMAS DE LAVADO

REGULAR										
Programa	Opciones de temp.	Nivel de sucio	Tela	Tamaño de la carga (Nota 1)	Descripción del Programa	Vel. de Centri. Speed	Opciones disponibles			
							Enju. tibio	Enju. Extra	Sin Centri	Medi a
Soak	Fría	Fuerte	Cualquiera	Completa	Preenjuague de 5 minutos, desagüe, sin centrifugado	n/a	No	No	No	Sí
Heavy Stain (Nota 3)	Cualquiera	Fuerte	Algodones, lino	Completa	Lavado principal largo, 3 enjuagues, desagüe & centrifugado	1200	Sí	Sí	Yes	Sí
Normal	Cualquiera	Normal	Algodones, lino, mezclas, sintéticos	Completa	Lavado principal, 3 enjuagues, desagüe & centrifugado	1200	Sí	Sí	Si	Sí
Quick wash	Fría o tibia	Ligero	Algodones, lino, mezclas, sintéticos	Completa	Lavado principal corto, 2 enjuagues, desagüe & centrifugado	1200	Sí	No	Sí	Sí
Rinse	Fría	Ligero	Algodones, lino, mezclas, sintéticos	Completa	3 enjuagues, desagüe & centrifugado	1200	Sí	Sí	Si	Sí
Spin	n/a	n/a	Algodones, lino, mezclas, sintéticos	Completa	Desagüe & centrifugado	1200	n/a	n/a	n/a	n/a
PERMA PRESS										
Programa	Opciones de temp.	Nivel de sucio	Tela	Tamaño de la carga (Nota 1)	Descripción del Programa	Vel. de Centri. Speed	Opciones disponibles			
							Enju. tibio	Enju. Extra	Sin Centri	Medi a
Heavy Stain (Nota 3)	Cualquiera	Fuerte	Algodones, lino, mezclas, sintéticos	Mitad	Lavado principal largo, 2 enjuagues, desagüe & centrifugado	800	Sí	Sí	Sí	Sí
Normal	Cualquiera	Fuerte	Algodones, lino, mezclas, sintéticos	Mitad	Lavado principal, 2 enjuagues, desagüe & centrifugado	800	Sí	Sí	Si	Sí
Rinse	Fría	Ligero	Algodones, lino, mezclas, sintéticos	Mitad	Enjuagues, desagüe, centrifugado suave	800	Sí	No	Sí	Sí
Spin	n/a	n/a	Algodones, lino, mezclas, sintéticos	Mitad	Desagüe y centrifugado suave	800	n/a	n/a	n/a	n/a
DELICATE										
Programa	Opciones de temp.	Nivel de sucio	Tela	Tamaño de la carga (Nota 1)	Descripción del Programa	Vel. de Centri. Speed	Opciones disponibles			
							Enju. tibio	Enju. Extra	Sin Centri	Medi a
Wool/ Hand wash	Fría o tibia	Ligero	Lana, seda, nailon lavables en lavadora	Un tercio	Lavado con alto nivel de agua, 2 enjuagues, desagüe & centrifugado suave	500	No	Sí	Sí	No